

RAINBOW C-W 2X18W G24q-2
RAINBOW C-W 2X18W G24d-2
RAINBOW RGB C-W 1X26W G24q-3 + Led RGB



IMPORTANTE/IMPORTANT/IMPORTANT/WICHTIG

Togliere l'energia elettrica prima di installare la lampada e prima di effettuare operazioni di manutenzione. Montaggio ed avviamento devono essere eseguiti solo da personale specializzato. La sicurezza dell'apparechio è garantita dalla corretta applicazione delle seguenti Istruzioni di Montaggio, pertanto è necessario conservarle.

Switch off electricity before installing the fixture and before doing any maintenance works. Installation and commissioning must be carried out by skilled manpower. This equipment is guaranteed only when used as indicated in the following instructions. Therefore, they should be kept for future reference.

Ne pas brancher l'électricité avant d'avoir complété le montage de l'appareil et avant de faire de maintenance. Montage et mise en train doivent être exécutés seulement de personnel spécialisé. La sécurité de l'appareil il est garantie par l'application correcte des instructions de montage suivantes. Il est donc nécessaire de les conserver.

Den Strom nicht einschalten, bevor die Lampe komplett montiert ist und vor die Wartungsarbeiten zu tun. Die Montage und die Anlassen sollen nur vom spezialisierten Dienstpersonal ausgeführt. Die Sicherheit der Leuchte wird nur bei sachgerechtem Gebrauch gemäß folgenden Anweisungen gewährleistet. Bitte bewahren Sie diese sorgfältig auf.

Выключить электричество перед установкой светильника, а также перед техническим обслуживанием. Монтаж и пусковые работы должны проводиться специальным персоналом. Безопасность устройства гарантируется правильным выполнением следующих Инструкций по монтажу, поэтому так важно сохранение таких инструкций

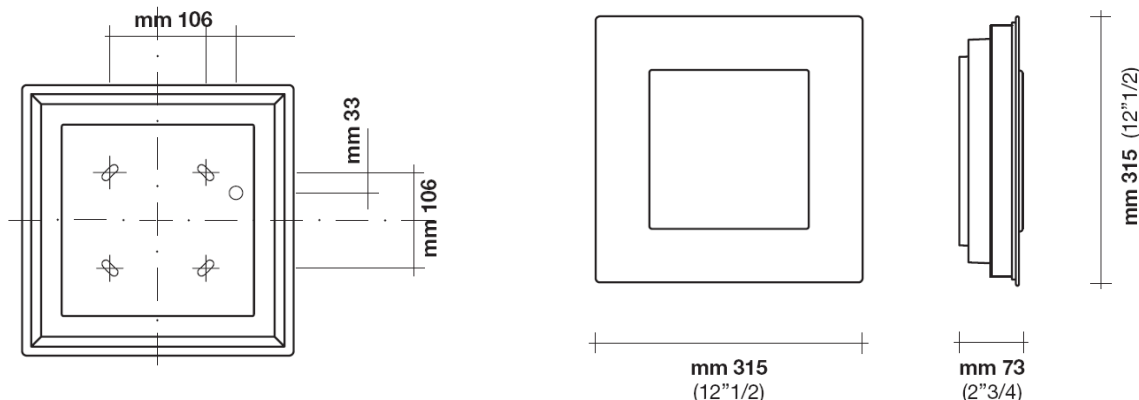

TC-DEL

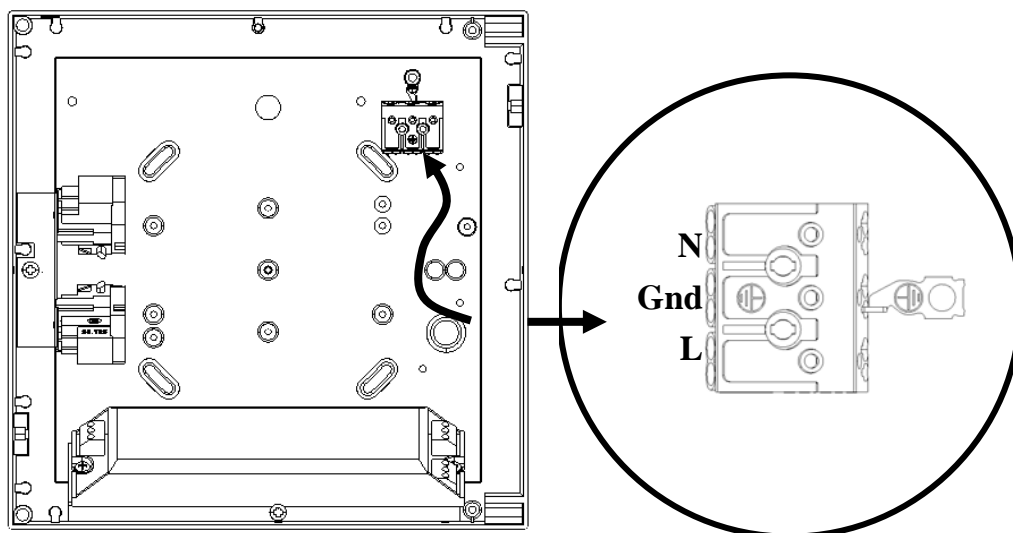

RAINBOW C-W

Design: Paolo Bistacchi

Soffitto o parete – Wall or ceiling lamp – Wand-und
Deckenleuchte – Applique et lampadaire – Потолок Или Стена

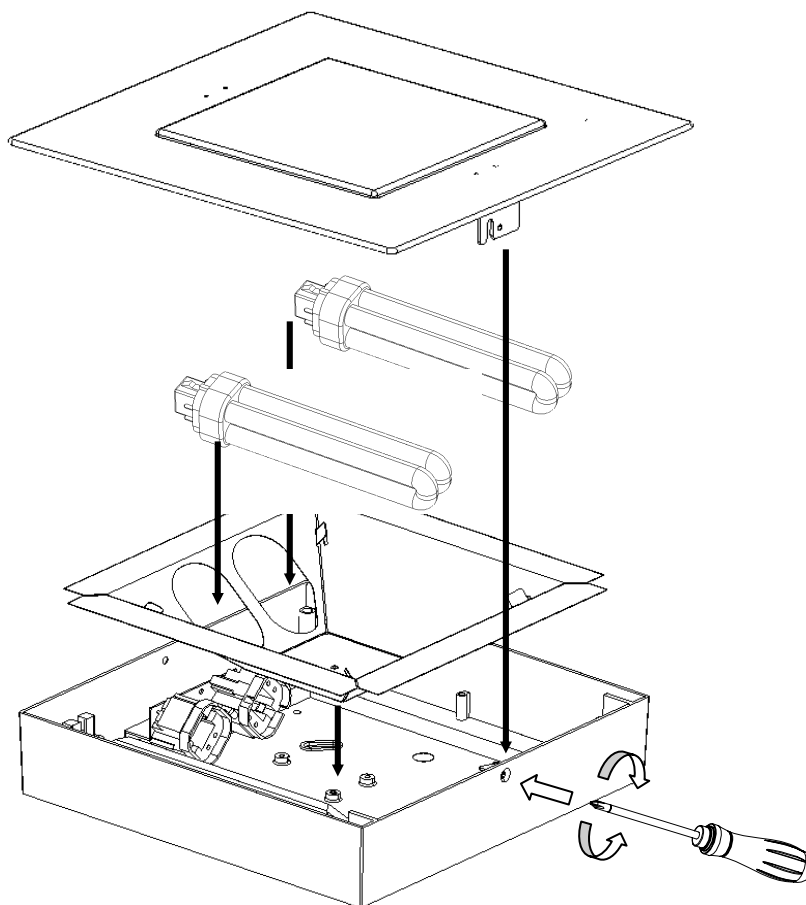

TC-D

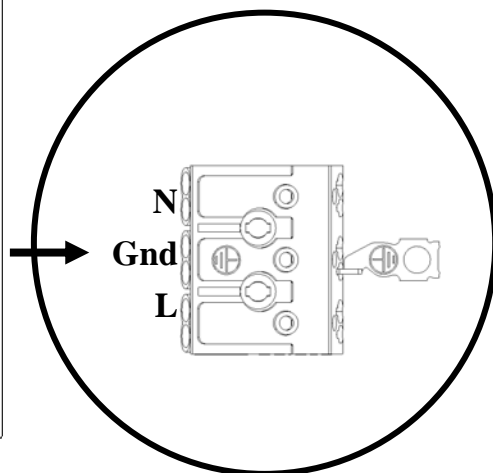
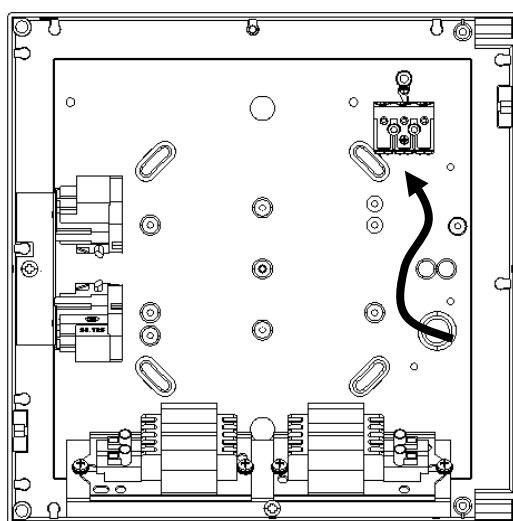

RAINBOW C-W

Design: Paolo Bistacchi

Soffitto o parete – Wall or ceiling lamp – Wand-und
 Deckenleuchte – Applique et lampadaire – Потолок Или Стена

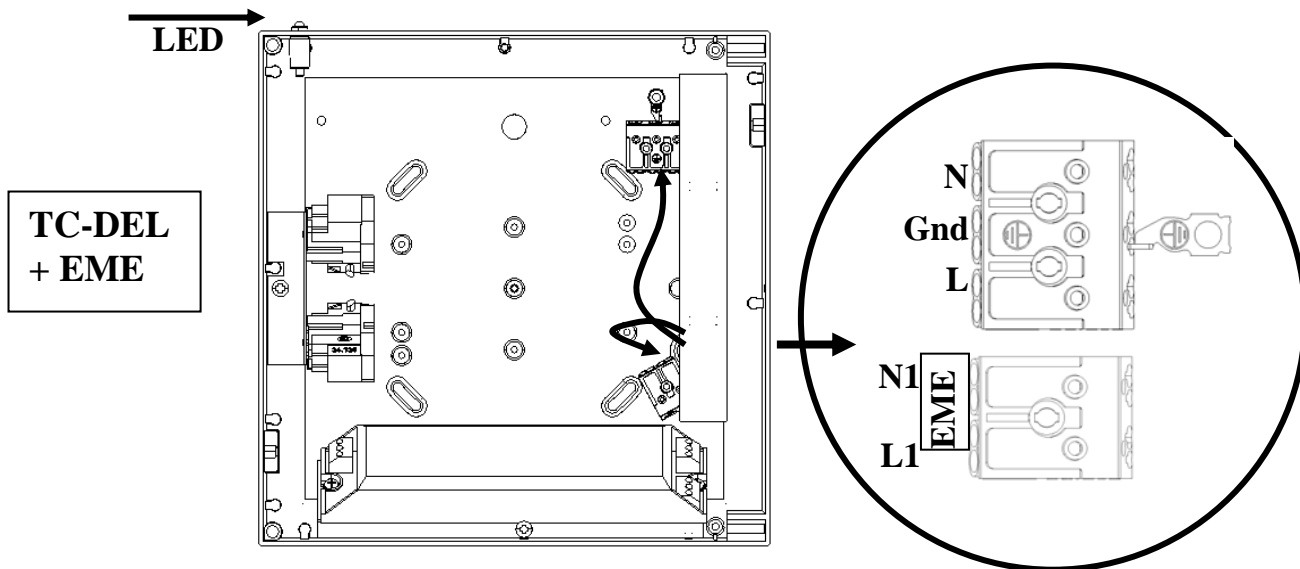

TC-DEL + LED RGB

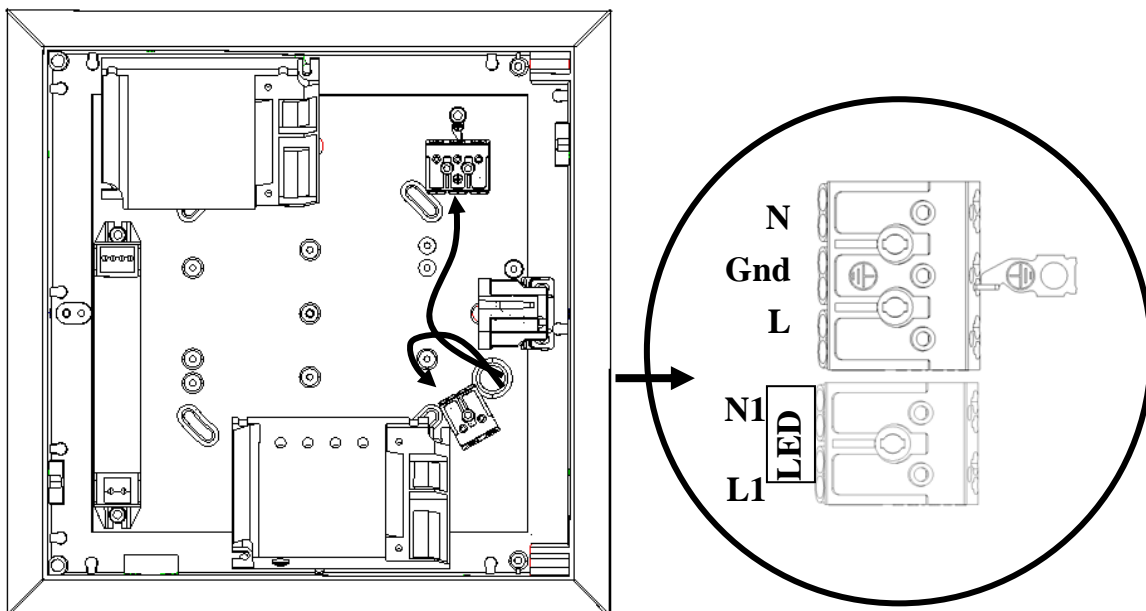

RGB MASTER/SLAVE

Max 1 Master + 31 Slaves

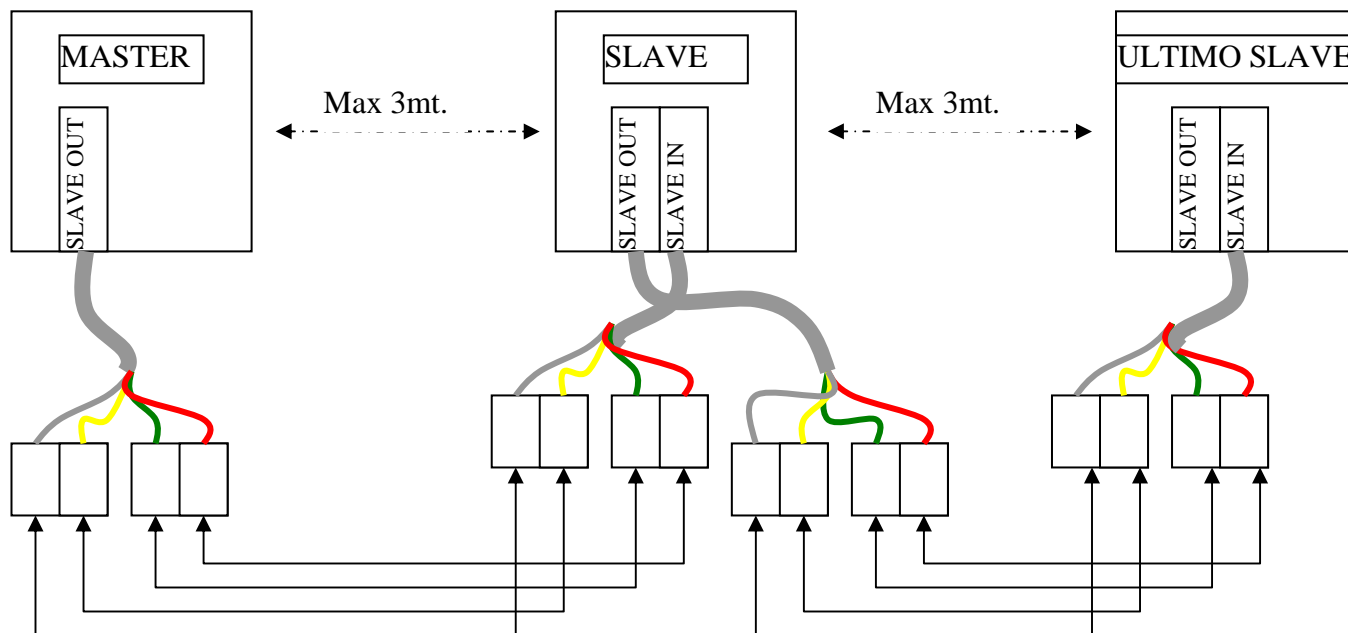

Telecomando / IR remote control / Fernbedienung / Télécommande :

Tasto nero: Pressione breve (<1sec) seleziona uno dei tre programmi reimpostati, ossia arcobaleno, colori caldi, colori freddi. Permette inoltre di riattivare la modalità ciclica dopo una eventuale regolazione manuale. Pressione lunga (>1sec) accende o spegne il sistema, conservando memoria dell'ultimo colore/programma impostato.

Tasti colorati: Pressione breve (<1sec) accende/spegne il colore corrispondente. Pressione lunga (>1sec) regola l'intensità del colore corrispondente, con stop alla minima e alla massima intensità.

Black push-button: Short push (<1sec) selects one of the three preset programs, i.e. rainbow colours, warm colours, cold colours. It also reactivates the cycling mode after a manual regulation. Long push (>1sec) switches ON/OFF the regulator, saving the light level for the three RGB channels.

Coloured push-button: Short push (<1sec) switches ON/OFF the corresponding RGB channel. Long push (>1sec) dims the light level of the corresponding RGB channel, stopping at maximum and minimum of the light intensity.

Schwarze Drucktaste: Ein kurzer Druck (<1 Sek.) wählt einen den drei vorgegebenen Reihenfolgen aus, d.h. Regenbogenfarben, warmen Farben, kalte Farben. Das reaktiviert auch die Reihenfolge nach eine manuelle Regulierung. Ein langer Druck (>1 Sek.) schaltet das System ein/aus, und halt den letzten vorausgesetzten Farben/Reihenfolge.

Farbige Drucktaste: Ein kurzer Druck (<1 Sek.) schaltet die entsprechende Farbe ein/aus. Ein langer Druck (>1 Sek.) regelt die entsprechende Farbenintensität, mit eine Pause an der geringsten und an der höchsten Intensität.

Touche noire: Pression courte (< 1 sec.) pour sélectionner un des trois programmes préétablis, c'est à dire: arc-en-ciel, couleurs chaudes, couleurs froides. Il permet en outre de réactiver la modalité cyclique après une éventuelle régulation manuelle. Pression longue (>1 sec) pour allumer et fermer le système, en maintenant en mémoire la dernière couleur ou programme établi.

Touches de couleur: Pression courte (<1sec.) pour allumer et fermer la couleur correspondante. Pression longue (>1sec.) pour régler l'intensité de la couleur correspondante, avec arrêt à l'intensité minimale et maximale.

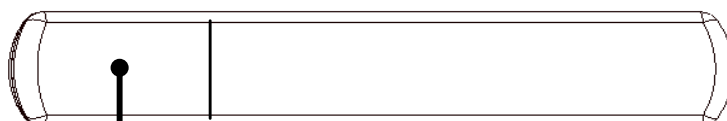
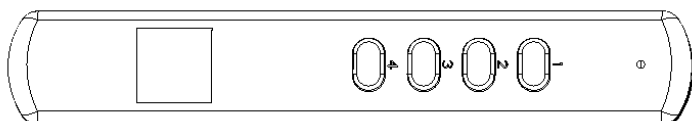

Batterie : n°2 1,5V AAA
Battery : n°2 1,5V AAA